

Crayola

WIDESCREEN LIGHT DESIGNER

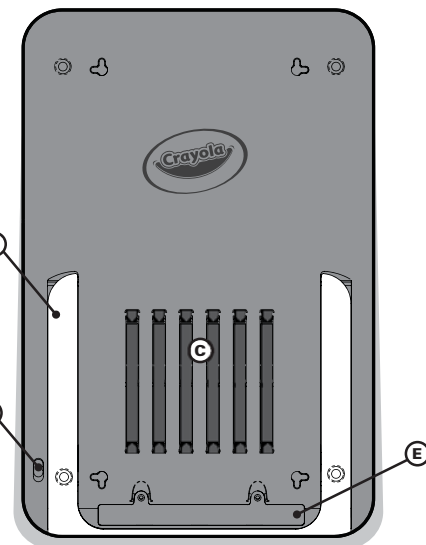
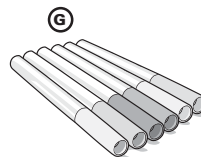
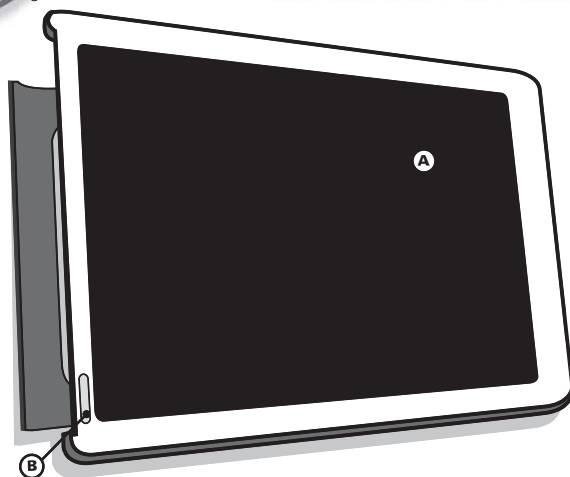

Contents

- A.** Drawing Surface **C.** Marker Storage **E.** Battery Cover **G.** 6 Gel FX Mini Markers
B. Light Button **D.** On/Off Switch **F.** Easel Back

Additional Crayola Gel Fx Markers may be purchased separately.

For Best Results

- Use only Crayola Gel FX Markers on the drawing surface.
- Darken the room for best light show effects.
- Pull out easel displays vertically (upright) or horizontally (on side).
- Remove marks from drawing surface and board with a damp cloth or paper towel. Dry drawing surface completely before re-use. **DO NOT IMMERSE UNIT IN WATER.**
- Push rear switch to "Off" position to turn unit off completely.

Installing and Replacing Batteries

CAUTION: BATTERIES MUST BE INSTALLED BY AN ADULT ONLY.
**REQUIREMENTS: 3 AA Alkaline Batteries (not included),
 Phillips Screwdriver (not included).**

1. Use Phillips screwdriver to loosen two (2) screws from the battery cover on the back of the Sketchpad. Remove any unused batteries and dispose of properly.
2. Insert three (3) AA alkaline batteries and match direction to diagram inside battery case.
3. Replace battery cover and tighten screws.

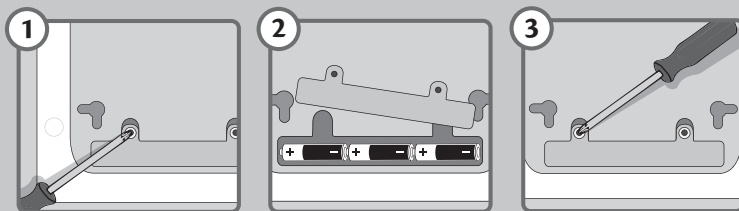

Battery Savers:

The Widescreen Light Designer will go into "sleep mode" if not used for 15 minutes.

OR

Hold light button down for 2 seconds. Press the light button to reactivate.

Draw, Dazzle, Display!

1. Draw, doodle, design or message with Mini Gel FX markers.
2. Turn Sketchpad on with rear switch to the left of the battery cover. Lights will blink briefly.
3. Use the light button in front to start the light show. Get a different effect each time you press!

Press 1 time: Screen lights up.

Press 2 times: Lights blink.

Press 3 times: Lights cycle in fade on & off pattern.

Press 4 times: Lights cycle in a left-to-right pattern.

Press 5 times: Lights cycle in a right-to-left / left-to-right pattern.

Press 6 times: Lights cycle in ends-to-center / center-to-ends pattern.

Press 7 times: Lights cycle in center-to-ends / ends-to-center pattern.

Press 8 times: Unit goes to sleep mode. (Press again to reactivate.)

SAFETY INFORMATION



Conforms to ASTM D 4236. ALL CRAYOLA ART MATERIALS ARE NONTOXIC. Crayola Mini Gel FX Markers are certified AP. **WARNING!** Not suitable for children under 36 months due to small parts which may cause a choking hazard if swallowed.



CLASS 1 LED PRODUCT
 Contents and colors may vary.
 Keep instructions for future reference.

WASHING & CARE INFORMATION

STAIN ADVISEMENT: Crayola Mini Gel FX Markers contain colorants that may stain. Keep away from wallpaper, painted walls, finished and unfinished wood, vinyl, leather, carpeting and other non-washable materials.

CAUTION: changes or modifications not expressly approved by the party responsible for compliance could void the user's authority to operate the equipment. **NOTE:** This equipment has been tested and found to comply with the limits for a Class B digital device, pursuant to Part 15 of the FCC Rules. These limits are designed to provide reasonable protection against harmful interference in a residential installation. This equipment generates, uses and can radiate radio frequency energy and, if not installed and used in accordance with the instructions, may cause harmful interference to radio communications. However, there is no guarantee that interference will not occur in a particular installation. If this equipment does cause harmful interference to radio or television reception, which can be determined by turning the equipment off and on, the user is encouraged to try to correct the interference by one or more of the following measures:

- Reorient or relocate the receiving antenna.
- Increase the separation between the equipment and receiver.
- Connect the equipment into an outlet on a circuit different from that to which the receiver is connected.
- Consult the dealer or experienced radio/TV technician for help.

3X AA
 Batteries Required
 NOT INCLUDED

Code#: 74-7053-0-100
crayola.com

NO BATTERIES INCLUDED



The Wheelie Bin symbol indicates that the product and the batteries must not be disposed of with other household waste as they may contain elements which can have a harmful effect on the environment and human health. Please use designated collection points or recycling facilities when disposing of the item and the batteries. To help locate your nearest facility see: www.recyclenow.com

BATTERY SPECIFICATIONS & CAUTIONS

Requires 3 AA batteries 4.5 V (DC) • Do not use rechargeable batteries. • Non-rechargeable batteries are not to be recharged. • Different types of batteries or new and old batteries are not to be mixed. • Batteries must be inserted using correct polarity. • Remove and discard exhausted batteries properly as soon as possible. • Remove all batteries from compartment if toy will not be used for a long period (several months). • The supply terminals are not to be short-circuited.

QUALITY GUARANTEE
 We guarantee the quality of all Crayola products. If this product does not perform properly, please contact us.
 In the U.S.A. and Canada, call **1-800-CRAYOLA (800-272-9652)**, weekdays 9 AM-4 PM ET.
 In Europe, call **+33 (0) 1 41 06 54 54**, weekdays 9 AM-5 PM local time.
 In the UK, call **01702 208170**, weekdays 9 AM-5 PM local time.
 In Mexico, call **01800 71 78 222**, weekdays 9 AM-5 PM local time.
 In Australia, call Crayola AU at **1-800-657-353**, weekdays 9 AM-4 PM AEST.

DESSINATEUR LUMINEUX À ÉCRAN GÉANT

Comprend A. Surface à dessin B. Bouton lumineux C. Rangement pour marqueurs D. Interrupteur E. Couvercle du compartiment des piles F. Chevalet G. 6 Mini marqueurs en gel FX D'autres marqueurs en gel FX Crayola peuvent être achetés séparément.

Pour de meilleurs résultats • Utilisez uniquement les Mini marqueurs en gel FX sur la surface à dessin. • Assombrissez la pièce pour obtenir les meilleurs effets lumineux. • Le chevalet peut tenir l'appareil en position verticale (debout) ou horizontale (sur le côté). • Enlevez les marques de la surface à dessin et du tableau avec un linge ou un essuie-tout humide. Asséchez complètement la surface à dessin avant de réutiliser. NE PAS SUBMERGER L'APPAREIL DANS L'EAU. • Pour éteindre complètement l'appareil, poussez l'interrupteur à l'arrière de l'appareil à la position OFF.

Chargement et remplacement des piles ⚠ **MISE EN GARDE : L'INSTALLATION DES PILES DOIT ÊTRE EFFECTUÉE PAR UN ADULTE SEULEMENT.**
EXIGENCES : 3 piles alcalines AA (non comprises), un tournevis Phillips (non compris). **1.** Dévisser les deux (2) vis du couvercle du compartiment des piles derrière le dessinateur lumineux à l'aide du tournevis Phillips. Retirer toute pile à plat et en disposer de façon appropriée. **2.** Insérer trois (3) piles alcalines AA en les plaçant dans la direction du diagramme imprimé à l'intérieur du compartiment des piles. **3.** Replacer le couvercle et resserrer les vis. **Pour prolonger la durée des piles :** Le Dessinateur lumineux à écran géant entrera en mode sommeil après 15 minutes s'il n'est pas utilisé. **OU** Tenez le bouton enfoncé pendant 2 secondes pour éteindre. Appuyez sur le Bouton lumineux pour rallumer.

Dessine. Brille. Éblouis! **1.** Dessinez, griffonnez ou rédigez des messages avec les Mini marqueurs en gel FX. **2.** Allumez le dessinateur en glissant l'interrupteur situé au dos de l'appareil à gauche du couvercle du compartiment des piles. Les lumières clignoteront brièvement. **3.** Utilisez le bouton lumineux à l'avant pour faire démarrer le spectacle de lumière. Obtenez un effet différent chaque fois que vous appuyez sur le bouton.

Appuyez 1 fois : L'écran s'allume. **Appuyez 2 fois :** Les lumières clignent. **Appuyez 3 fois :** Cycle lumineux qui s'éteint et s'allume en mode fondu. **Appuyez 4 fois :** Cycle lumineux de gauche à droite. **Appuyez 5 fois :** Cycle lumineux de droite à gauche et de gauche à droite. **Appuyez 6 fois :** Cycle lumineux des côtés vers le centre et du centre vers les côtés. **Appuyez 7 fois :** Cycle lumineux du centre vers les côtés et des côtés vers le centre. **Appuyez 8 fois :** L'appareil entre en mode sommeil. (Appuyez à nouveau sur le bouton pour rallumer.)

PRODUIT DE CLASSE 1 DEL

RENSEIGNEMENTS SUR LA SÉCURITÉ

Conforme à la norme ASTM D 4236. **TOUT LE MATÉRIEL D'ARTISTE CRAYOLA EST NON TOXIQUE.** Les Mini marqueurs en gel FX portent le sceau AP. **AVERTISSEMENT!** Ne convient pas aux enfants de moins de 36 mois; contient de petites pièces pouvant constituer un risque de suffocation si elles sont avalées.



Le contenu et les couleurs peuvent varier. Conserver les instructions pour référence ultérieure.

RENSEIGNEMENTS POUR LE LAVAGE ET L'ENTRETIEN

ATTENTION AUX TACHES : Les mini marqueurs en gel FX Crayola contiennent des colorants susceptibles de tacher. Tenir à l'écart du papier peint, des murs peints, du bois fini et non fini, du vinyle, des tapis et d'autres matériaux non lavables.

AVERTISSEMENT : L'utilisateur est averti que toute modification non expressément approuvée par la partie responsable de la conformité risque d'annuler le droit d'utiliser l'équipement. **REMARQUE :** Ce produit a été testé et déclaré conforme aux limitations relatives à un appareil numérique de classe B, conformément à la Section 15 des règles de la FCC. Ces limitations visent à assurer une protection raisonnable contre les interférences dans le cadre d'une installation résidentielle. Cet équipement génère, utilise et peut émettre de l'énergie de fréquence radio. S'il n'est pas installé et utilisé conformément aux instructions du fabricant, il risque de provoquer des interférences qui affecteront la réception radiophonique et télévisuelle. Il n'y a toutefois aucune garantie qu'il ne se produira pas d'interférences dans une installation particulière. Si cet équipement provoque des interférences avec la radio et la télévision (allumez et éteignez vos appareils pour vous en assurer), nous vous conseillons d'essayer de corriger les interférences de la façon suivante :

- Réorientez ou déplacez l'antenne de réception. • Augmentez la distance entre l'équipement et le récepteur.
- Branchez l'équipement à une prise de courant faisant partie d'un autre circuit que celui sur lequel est branché le récepteur • Consultez le fournisseur ou un technicien expérimenté en radio / télévision afin d'obtenir de l'assistance.

3x AA
Piles requises
NON INCLUSES

Code n°: 74-7053-0-100
crayola.com

AUCUNE PILE COMPRENE



Ce pictogramme indique que le produit et les piles ne doivent pas être jetés avec d'autres ordures ménagères, car ils peuvent contenir des éléments qui risquent d'avoir un effet néfaste sur l'environnement et la santé de l'être humain. Veuillez disposer du produit et des piles dans des centres de récupération ou de recyclage désignés. Pour trouver le centre le plus proche, voir le site : www.recyclenow.com

PILES REQUISES ET MISE EN GARDE

3 piles AA non incluses 4,5 V (CD) • Ne pas utiliser de piles rechargeables. • Les piles non-rechargeables ne doivent pas être rechargeables. • Différents types de piles ou des piles neuves et usagées ne doivent pas être mélangées. • Les piles doivent être insérées selon la polarité exacte. • Enlever les piles à plat et en disposer de façon appropriée dès que possible. • Enlever toutes les piles du compartiment lorsque le jouet n'est pas utilisé pendant une longue période (plusieurs mois). • Les points d'échange ne doivent pas être court-circuités.

A Hallmark Company
 Une société Hallmark
 ©2013 Crayola, Easton, PA 18044-0431.
 Distribué en Australie par Crayola (Australia) Pty. Ltd.
 Importé par Binney & Smith (Europe) Ltd., Bedford Heights,
 Manton Lane, Bedford, MK41 7PH, Angleterre.
 Fabriqué aux E.-U. 7,594,349.

QUALITÉ GARANTIE
 Nous garantissons la qualité de tous les produits Crayola. En cas de défectuosité, communiquez avec nous.
 Aux E.-U. et au Canada, appelez au **1-800-CRAYOLA (800-272-9652)**, en semaine, de 9 h à 16 h, HE.
 En Europe, appelez au **+33 (0) 1 41 06 54 54**, en semaine, de 9 h à 17 h, heure locale.
 Au R.-U. appelez au **01702 208170**, en semaine, de 9 h à 17 h, heure locale.
 Au Mexique, appelez au **01800 71 78 222**, en semaine, de 9 h à 17 h, heure locale.
 En Australie, appelez Crayola Australie, au **1-800-657-353**, en semaine, de 9 h à 16 h, HNEA.

DISEÑADOR DE LUCES PANTALLA ANCHA

Contenido A. Superficie de dibujo B. Botón de luz C. Porta-marcoadores D. Interruptor On/Off E. Tapa de compartimiento de pilas F. Pie de apoyo G. 6 Mini marcoadores de gel FX Marcoadores de gel FX de Crayola adicionales pueden comprarse por separado.

Para los Mejores Resultados • Usar solamente marcoadores de gel FX de Crayola en la superficie de dibujo. • Oscurecer la habitación para obtener el mejor efecto de luces. • Sacar los pies de apoyo del caballete en forma vertical u horizontal (de lado). • Limpiar la superficie de dibujo con un trapo o toalla de papel húmedos. Secar completamente las superficies de dibujo antes de volver a utilizar. NO SUMERGIR LA UNIDAD EN AGUA. • Mover el interruptor trasero a la posición "Off" para apagar la unidad completamente.

Cómo Instalar y Reemplazar las Pilas ⚠ **ADVERTENCIA: LAS PILAS DEBERÁN SER INSTALADAS POR UN ADULTO SOLAMENTE. REQUIERE: 3 Pilas alcalinas tamaño AA (no incluidas), un destornillador Phillips, o de cruz (no incluido).** **1.** Usar el destornillador Phillips para aflojar los dos (2) tornillos del compartimiento de pilas al reverso de la unidad. Quitar las pilas gastadas y desecharlas debidamente. **2.** Poner tres (3) pilas alcalinas tamaño AA de modo que la polaridad corresponda con el diagrama dentro del compartimiento de las pilas. **3.** Poner la tapa del compartimiento de pilas y apretar los tornillos. **Para prolongar la vida de las pilas:** El Diseñador de Luces se "duerme" si no se usa por 15 minutos. **U** Oprimir cualquier botón por 2 segundos. Oprimir cualquier botón para reactivar la unidad.

¡Dibuja, deslumbra, exhibe! **1.** Dibuja, haz garabatos, diseña o escribe mensajes con los mini marcoadores de gel FX. **2.** Enciende el diseñador luminoso con el interruptor en la parte trasera a la izquierda del compartimiento de pilas. Las luces parpadearán brevemente. **3.** Utiliza el botón de luz en la parte delantera para comenzar el espectáculo de luces. Cada vez que oprimas el botón, obtendrás un efecto diferente.

Oprime 1 vez: Se enciende la pantalla. **Oprime 2 veces:** Las luces parpadean. **Oprime 3 veces:** Las luces se desvanecen en un ciclo en que se prenden y se apagan. **Oprime 4 veces:** Las luces iluminan en un ciclo de izquierda a derecha. **Oprime 5 veces:** Las luces iluminan en un ciclo de derecha a izquierda / izquierda a derecha **Oprime 6 veces:** Las luces iluminan en un ciclo que va de los extremos al centro / del centro a los extremos. **Oprime 7 veces:** Las luces iluminan en un ciclo que va del centro a los extremos / de los extremos al centro. **Oprime 8 veces:** La unidad entra en un estado inactivo. (Presiona nuevamente el botón para reactivar.)

PRODUCTO LED CLASE 1

INFORMACIÓN DE SEGURIDAD

Cumple con la norma ASTM D 4236. **TODOS LOS MATERIALES DE ARTE CRAYOLA SON NO TOXICOS.** Los mini marcoadores de gel FX de Crayola están certificados AP. **¡ADVERTENCIA!** No apto para niños menores de 36 meses de edad debido a pequeñas piezas que podrían causar asfixia si se tragan.



El contenido y los colores podrían variar. Conserver las instrucciones para referencia futura.

INFORMACIÓN DEL LAVADO Y CUIDADO

AVISO SOBRE MANCHAS: Los marcoadores Gel FX de Crayola contienen colorantes que pueden manchar. Mantener los marcoadores alejados de paredes empapeladas, paredes pintadas, madera con y sin acabado, vinilo, alfombras y otros materiales no lavables.

ADVERTENCIA: Cambios o modificaciones no explícitamente aprobados por la entidad responsable del cumplimiento de normas podría inutilizarle al usuario la operación del equipo. **NOTA:** Este equipo ha sido probado y cumple con los límites establecidos para un dispositivo digital de Clase B, en conformidad con la Parte 15 de las Reglas de la FCC. Estos límites están diseñados para proporcionar protección razonable contra cualquier interferencia dañina en una instalación residencial. Este equipo genera, usa y puede difundir energía de frecuencia radial y, si no se instala y usa en conformidad con las instrucciones, podría causar interferencia dañina a las comunicaciones radiales. Sin embargo, no se garantiza que no ocurra interferencia en una instalación particular. Si este equipo causa interferencia dañina a la recepción de radio o televisión, lo cual puede determinarse prestando y apagando el equipo, se aconseja al usuario tratar de corregir la interferencia mediante una o más de las siguientes medidas:

- Reorientar o reubicar la antena receptora. • Incrementar la separación entre el equipo y el receptor. • Conectar el equipo a una toma eléctrica en un circuito diferente de aquel al que está conectado el receptor. • Consultar con el comerciante o técnico especializado en radio/televisión.

3x AA
Pilas Requeridas
NO INCLUIDAS

Código #: 74-7053-0-100
crayola.com

PILAS NO INCLUIDAS



El símbolo del cubo de basura indica que el producto y las pilas no deben desecharse con otras basuras caseras, ya que podrían contener elementos perjudiciales para el medio ambiente y la salud. Para desechar el producto y las pilas, favor de utilizar los puntos de recolección y reciclaje designados. Para localizar los puntos de recolección y reciclaje más cercanos, visitar: www.recyclenow.com

ESPECIFICACIONES DE LAS PILAS Y ADVERTENCIAS

Requiere 3 pilas tamaño AA 4.5 V (CD) • No usar pilas recargables. • No recargar las pilas no recargables. • No mezclar diferentes tipos de pilas o pilas nuevas y usadas. • Las pilas se deben instalar con la polaridad correcta. • Quitar las pilas gastadas lo antes posible y desecharlas debidamente. • Sacar todas las pilas del compartimiento si el juguete no va a usarse por un tiempo largo (varios meses). • No hacer cortocircuito con los polos positivo y negativo.

A Hallmark Company
 ©2013 Crayola, Easton, PA 18044-0431.
 Distribuido en Australia por Crayola (Australia) Pty. Ltd.
 Importado por Binney & Smith (Europe) Ltd., Bedford Heights,
 Manton Lane, Bedford, MK41 7PH, Inglaterra.
 Patente en E.U.A. 7,594,349.

CALIDAD GARANTIZADA
 Garantizamos la calidad de todos los productos Crayola. Si este producto no funciona adecuadamente, sírvase contactarnos.
 En E.U.A. y Canadá, llamar al **1-800-CRAYOLA (800-272-9652)**, Lun.-Vie., 9 AM-4 PM Hora del Este.
 En Europa, llamar al **+33(0)1 41 06 54 54**, Lun.-Vie., 9 AM-5 PM Hora Local.
 En el Reino Unido, llamar al **01702 208170**, Lun.-Vie., 9 AM-5 PM Hora Local.
 En México, llamar al **01800 71 78 222**, Lun.-Vie., 9 AM-5 PM Hora Local.
 En Australia, llamar a Crayola AU al **1-800-657-353**, Lun.-Vie., 9 AM-4 PM Hora del Este Australiano.